



Wilfa DUO

Wilfa QUARTETTE

Toaster

Bruksanvisning
Bruksanvisning
Betjeningsvejledning
Käyttöohje
Operating Instructions

TOD-900S, TODL-1700S



LES ALLE ANVISNINGER FØR BRUK

LÄS IGENOM ALLA INSTRUKTIONER INNAN
PRODUKTEN ANVÄNDS

LÆS ALLE VEJLEDNINGER INDEN BRUG

LUE OHJEET HUOLELLISESTI ENNEN KÄYTTÖÄ

READ ALL INSTRUCTIONS BEFORE USING

Norsk

Svenska

Dansk

Suomi

English

Les denne bruksanvisningen nøye før du tar produktet i bruk, og ta vare på den til senere bruk.

<i>VIKTIGE SIKKERHETSINSTRUKSJONER</i>	5
Funksjoner på brødristeren	8
Slik bruker du brødristeren.....	10
Brødristerfunksjoner	10
Brødristertips	12
Vedlikehold og rengjøring	12

VIKTIGE SIKKERHETSINSTRUKSJONER

Ved bruk av elektriske apparater må de grunnleggende sikkerhetsregler alltid følges, inkludert:

- Kontroller før bruk at nettspenningen tilsvarer merkingen på apparatet.
- Ikke ta på varme overflater – bruk håndtak eller knotter.
- Ledninger, støpsel eller selve apparatet må ikke senkes i vann eller andre væsker – dette for å unngå elektrisk støt.
- Ikke gå fra et apparat uten tilsyn mens det er i bruk.
- Trekk støpselet ut av stikkkontakten når apparatet ikke er i bruk eller rengjøres.
- La apparatet avkjøle før du setter på eller tar av eventuelle deler.
- Ikke la ledningen henge over kanten av et bord eller en benk, eller berøre varme overflater.
- Koble fra apparatet ved å trekke støpselet ut av stikkkontakten.
- Ikke trekk i ledningen.
- Spaken på brødristeren må stå i posisjonen «UP» før støpselet settes i eller tas ut av stikkkontakten.
- Hvis strømledningen eller apparatet er skadet, må den/det skiftes av produsenten, en representant for produsenten eller en tilsvarende kvalifisert person for å unngå fare.

- Ikke bruk produktet til andre formål enn det er beregnet for.
- Bruk av tilbehør som ikke er anbefalt av produsenten, kan forårsake skader.
- Må ikke brukes utendørs.
- Produktet er kun beregnet for privat bruk.
- Produsenten påtar seg ikke ansvar for skader som skyldes at denne bruksanvisningen ikke er fulgt eller annen feilaktig bruk.
- Brødristeren skal brukes uten brød første gang. Brødristeren kan avgi litt røyk til å begynne med. Dette er normalt.
- Temperaturen på brødristeren kan bli svært høy, særlig i området rundt åpningene til brødet.
- Brødet kan ta fyr. Derfor må brødristeren ikke brukes i nærheten av eller under gardiner og andre brennbare materialer.
- Ikke plasser ledningen eller andre gjenstander over åpningene til brødet mens brødristeren er i drift.
- Ikke forsøk å ta ut brødet mens brødristeren er i drift.
- Ikke stikk metallgjenstander eller andre kjøkkenredskaper inn i brødristeren, da det vil forårsake elektrisk støt eller brann.
- Dette apparatet kan brukes av barn fra 8 år og oppover samt personer med nedsatte fysiske, sansemessige eller mentale evner eller mangel på erfaring og kunnskap, hvis de er under tilsyn

av eller har fått anvisninger om sikker bruk av apparatet og er klar over farene forbundet med bruk.

- Ikke la barn leke med produktet.
- Rengjøring og vedlikehold skal ikke utføres av barn uten at de er under tilsyn. Oppbevar produktet og ledningen utilgjengelig for barn under 8 år.
- Apparatet skal ikke brukes med en ekstern timer eller et eget fjernkontrollsystem.

FUNKSJONER PÅ BRØDRISTEREN

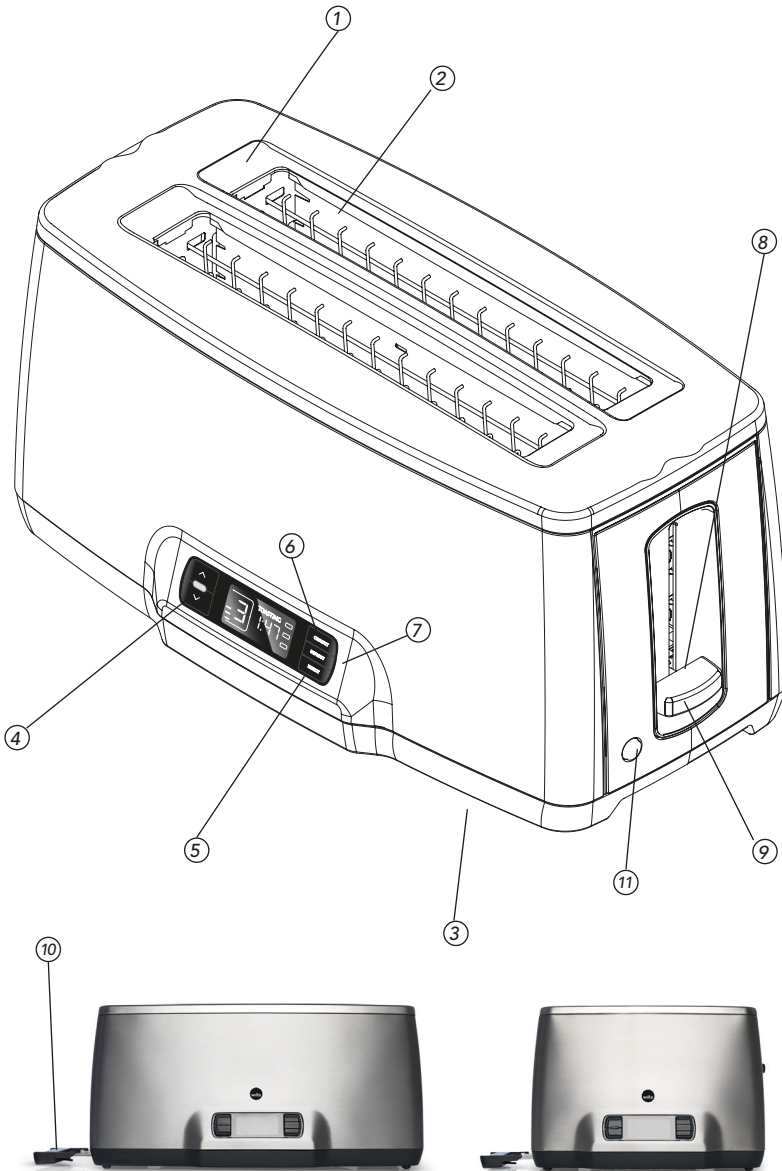

TODL-1700S

TOD-900S

1. **Ekstra brede og dype brødspor**
Lar deg riste en rekke brødtyper uavhengig av tykkelse.
2. **Selvsentrerte brødspor**
Enten du rister tykke eller tynne skiver vil brødet alltid holdes i midten av sporet for å sikre korrekt risting.
3. **Oppbevaring av ledning**
Ledningen kan vikles under brødristeren for sikker og praktisk oppbevaring.
4. **Elektronisk bruningskontroll**
Ulike risteinnstillinger fra 1-6 lar deg alltid riste brødet til ønsket farge. Du velger ønsket risteinnstilling ved å trykke på Up- eller Down-knappen.
5. **Oppvarmings-knapp**
Oppvarmings-knappen (Reheat-knappen) kan velges etter at ristesyklusen er avsluttet. Brødet varmes opp i 30 sekunder.
6. ***Crumpet-innstilling**
Den spesialutformede Crumpet-funksjonen frigjør ekstra varme fra midtelementene slik at toppen av tebrød/bollene ristes perfekt uten å brenne bunnen.
7. **Frozen-innstilling**
Frozen-innstillingen gjør at brødet kan ristes selv om det kommer rett fra fryseren.
8. **QuickCheck-funksjon**
Risteprosessen kan kontrolleres når som helst ved å skyve opp spaken på brødristeren. Dette kan gjøres uten å avbryte ristesyklusen.
9. **High-lift og spak på brødrister**
Løfter brødet over startposisjonen slik at du kan fjerne brødet fra brødristeren uten å brenne fingrene dine. Ideell for tebrød/boller og muffins.
10. **Avtakbart smulebrett**
Skyves ut fra undersiden av brødristeren for enkel fjerning av smuler.
11. **Cancel-knapp**
Cancel-knappen avbryter umiddelbart ristesyklusen og popper ut brødet.

** En crumpet er en rund, bløt og usøtet bolle, som minner om en engelsk muffin. Crumpets spises primært i Storbritannia, men er også populært i Commonwealth-landene.*

SLIK BRUKER DU BRØDRISTEREN

Å riste brød

1. Legg brødet i midten av brødholderen.
2. Velg ønsket ristetid med den elektroniske ristekontrollen. Velg tid ved å trykke på opp- og ned-knappene til venstre for LED-displayet.
OBS: Hvis du rister en skive (i TOD-900S) eller 2 skiver (i TODL-1700S) anbefales det at du bruker en kortere ristetid for å få best mulig resultat og for å hindre overbrent brød.
Viktig: Du skal aldri riste gammelt brød, riskjeks eller lignende for lenge ettersom de kan ta fyr.
3. Start brødristeren. Skyv spaken på brødristeren ned for å starte brødristingen.
4. LCD-displayet vil vise hvor lenge ristesyklusen varer, og gjenværende tid av det valgte risteprogrammet.
5. Når det valgte risteprogrammet er avsluttet vil brødristeren avgi ett lydsignal og automatisk stoppe brødristingen og brødet «popper opp».
6. Hvis du må fjerne brødet før risteprogrammet er ferdig, trykker du på Cancel-knappen ved siden av spaken. Cancel-knappen vil umiddelbart avbryte ristesyklusen og poppe ut brødet.
7. Quick Check -funksjonen lar deg enkelt følge med på risteprosessen uten å avbryte risteprogrammet. Løft spaken på brødristeren for å se brødet og slipp spaken når du er ferdig. Hvis det ristede brødet er ferdig, trykker du på Cancel-knappen.
8. For å fjerne små brødskiver, tebrød/boller eller rundstykker, bruker du high-lift-spaken til å heve brødet over startposisjonen. Dette vil hindre at du brenner fingrene dine når du fjerner det ristede brødet.

BRØDRISTERFUNKSJONER

Cancel-knapp

Cancel-knappen stopper umiddelbart det valgte risteprogrammet og brødet vil poppe ut. Ved å trykke på Cancel-knappen vil du også tilbakestille den elektroniske tidsinnstillingen til standardnivå 2.

High-lift-spak

Ved risting av små brødskiver, tebrød/boller eller muffins, anbefaler vi å bruke High-lift-spaken for å hindre at du brenner fingrene dine.

Quick Check

Quick Check -funksjonen lar deg enkelt følge med på risteprosessen uten å avbryte det valgte risteprogrammet. Løft spaken på brødristeren for å se brødet og slipp spaken når du er ferdig. Når brødet er ferdig ristet trykker du på Cancel-knappen for å stanse risteprosessen.

Tebrød/bolle-funksjon

Den spesielle tebrød/bolle-innstillingen steker tebrødet/bollene til perfektjon. Når funksjonen er aktivert vil ekstra varme frigjøres fra midtelementene for å steke toppen av tebrødet/bollene raskere enn bunnen. Toppene av tebrødet/bollene må være vendt mot midtelementet.

Denne funksjonen kan aktiveres ved å trykke på Crumpet-knappen når som helst, men helst før eller når du starter ristesyklusen.

Tinefunksjon

Tinefunksjonen kan brukes til å riste brød som kommer rett fra fryseren. Fargen på det ristede brødet vil tilsvare ristetiden du har valgt i innstillingene. For å aktivere denne funksjonen, kan du trykke på Frozen-knappen når som helst, men helst før eller når du starter ristesyklusen.

OBS: Når du bruker Crumpet- og Frozen-funksjonen er det viktig å stille inn den elektroniske tiden etter ønsket nivå.

Oppvarmings-knapp

Oppvarmings-knappen (Reheat-knappen) kan velges etter at ristesyklusen er avsluttet. Velg Reheat-knappen og skyv spaken på brødristeren ned for å starte oppvarmingen. Hvis Reheat-knappen velges i løpet av de første 30 sekundene i ristesyklusen, vil den overstyre ristesyklusen. Hvis ristesyklusen har kjørt i over 30 sekunder vil Reheat-knappen avbryte ristesyklusen etter 5 sekunder.

Standby-modus

Hvis brødristeren ikke brukes i løpet av 5 minutter vil den automatisk gå til standby-modus. Brødristeren kan aktiveres på nytt ved å trykke på en hvilken som helst knapp.

BRØDRISTERTIPS

- Hvis brødet setter seg fast i brødristeren må du først slå av strømmen og trekke ut støpselet fra stikkkontakten før du fjerner brødet fra brødristeren.
- Pass på at muffins eller rundstykker er delt i to like halvdelar og har god plass i brødholderen. Ikke press dem ned i brødristeren.
- Når du kun rister én enhet i din TODL-1700S brødrister, må du passe på at brødet er plassert midt på en av brødholderne. Hvis du rister 2 brødsiver i stedet for 4 skiver, må den skivene plasseres midt på hver sin brødholder.
- Hvis du rister en skive (TOD-i 900S) eller 2 skiver (i TODL-1700S) anbefales det at du bruker en kortere ristetid for å få best mulig resultat og for å hindre overbrent brød.

ADVARSEL: Du må aldri forsøke å fjerne fastkjørt brød, muffins, rundstykker eller tebrød/boller med en kniv eller andre metallgjenstander ettersom kontakt med varmelementet kan føre til elektrisk sjokk.

VEDLIKEHOLD OG RENGJØRING

Du skal alltid slå av strømmen og trekke ut støpselet fra stikkkontakten etter bruk og før du rengjør brødristeren.

Utvendig rengjøring

Vask brødristeren utvendig med en lett fuktig klut og tørk med en myk, tørr klut. Du må ikke bruke skrubb eller slipemidler ettersom dette kan ripe opp overflaten.

Avtakbart smulebrett

For å fjerne smulene, trykker du bare på brettet slik at det sklir ut. Tøm brettet og sett det tilbake i brødristeren.

Viktig: Smulebrettet skal rengjøres regelmessig. Du må ikke la smulene ligge for lenge ettersom det kan føre til en potensiell brannfare.

Innvendig rengjøring

Rengjør innsiden av brødristeren regelmessig. For å gjøre dette må du trekke ut støpselet fra stikkkontakten, snu brødristeren opp ned over vasken og deretter riste ut alle smulene.



I henhold til direktivet om elektrisk og elektronisk utstyr (WEEE) skal denne typen avfall samles inn og behandles for seg. Hvis du en dag trenger å kassere apparatet, må du ikke kaste det sammen med vanlig husholdningsavfall. Lever apparatet til et  innsamlingspunkt.



AS WILFA
Industriveien 25
1481 Hagan
Norge

wilfa.com

Läs igenom den här bruksanvisningen före användning och spara den för framtida referens.

<i>VIKTIGA SÄKERHETSANVISNINGAR</i>	5
Brödrostens egenskaper	8
Använda brödrosten	10
Brödrostens funktioner	10
Rostningstips	12
Underhåll och rengöring	12

VIKTIG SÄKERHETSINFORMATION:

Vid användning av elektriska apparater ska vissa grundläggande säkerhetsinstruktioner följas, bland annat:

- Kontrollera att nätspänningen motsvarar informationen på apparatens märkplåt innan apparaten används.
- Rör inte vid varma ytor – använd handtag och vred.
- För att skydda mot elstötar får inte kabel, stickkontakt eller apparat sänkas ner i vatten eller annan vätska.
- Lämna aldrig apparaten utan uppsikt medan den är igång.
- Dra ut apparatens stickkontakt ur eluttaget om den inte ska användas samt före rengöring.
- Låt apparaten svalna innan du monterar eller demonterar några delar.
- Använd inte apparaten om elkabeln eller stickkontakten är skadad eller om apparaten skadats på något sätt.
- Låt inte elkabeln hänga ner över en bordskant/ bänkskiva eller komma i kontakt med varma ytor.
- Dra ut stickkontakten ur eluttaget för att koppla från apparaten.
- Dra aldrig ut stickkontakten genom att dra i elkabeln.

- Lyftspaken för bröd måste vara i det övre läget innan du sätter in stickkontakten i eluttaget eller drar ut den.
- Om elkabeln eller apparaten är skadad ska den ersättas av tillverkaren eller dennes servicerepresentant eller motsvarande, för att undvika fara.
- Använd aldrig produkten för andra ändamål än det den är avsedd för.
- För att undvika skador bör endast tillbehör som rekommenderas av tillverkaren användas.
- Produkten får inte användas utomhus.
- Produkten är endast avsedd för hemmabruk.
- Tillverkaren tar inget ansvar för skador som är resultat av att anvisningarna inte följts eller som beror på felaktig användning eller hantering.
- Kör brödrosten utan bröd första gången den används. I början kan det ryka lite om apparaten. Det är fullt normalt.
- Brödrosten blir mycket het, speciellt i närheten av brödöppningarna.
- Bröd kan fatta eld. Därför får brödrosten aldrig användas i närheten av eller under gardiner eller andra brännbara material.
- Lägg aldrig kablar eller andra föremål över brödöppningarna när brödrosten är igång.
- Försök aldrig ta ut bröd medan brödrosten är igång.

- För aldrig in metallföremål eller andra redskap i brödrosten, det kan orsaka elektriska stötar eller eldsvåda.
- Denna apparat kan användas av barn över 8 år och av personer med nedsatt fysisk, motorisk eller mental förmåga, eller som saknar kunskap om apparaten, under förutsättning att detta sker på ett säkert sätt under överinseende av vuxen och att personen i fråga är införstådd med riskerna. Låt aldrig barn leka med apparaten. Rengöring och underhåll får inte utföras av barn utan övervakning. Håll apparaten och elkabeln utom räckhåll för barn under 8 år
- Apparaten är inte avsedd att användas med extern timer eller fristående fjärrstyrningssystem.

BRÖDROSTENS EGENSKAPER

Svenska

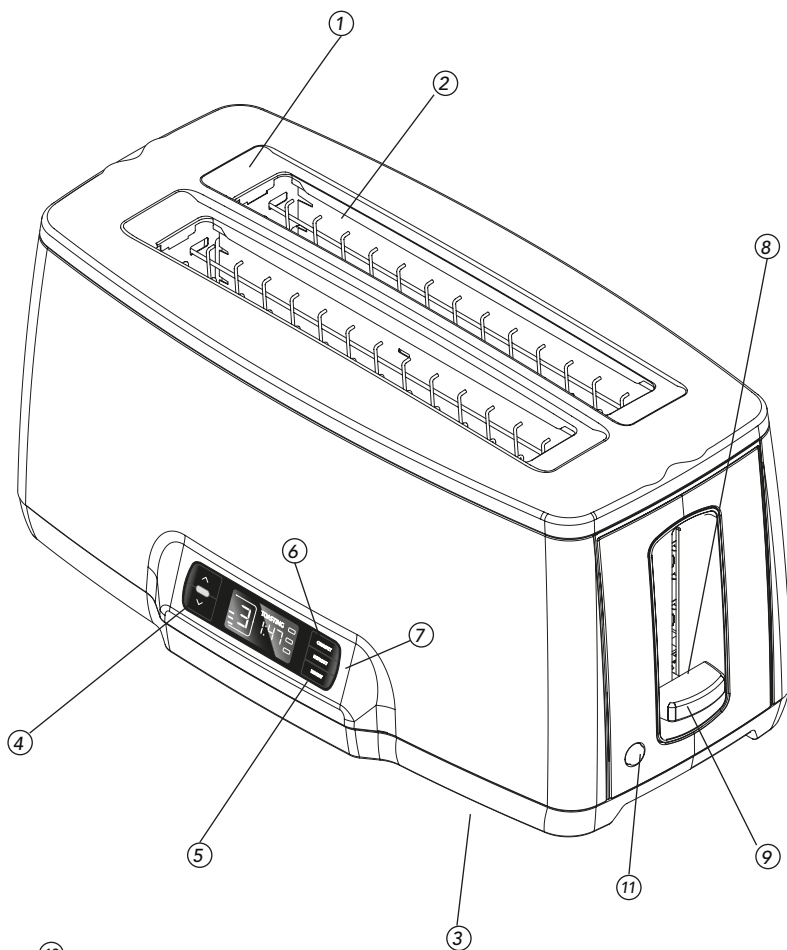

TODL-1700S



TOD-900S

1. **Extra breda och djupa brödöppningar**
Gör att du kan rosta ett brett spektrum av brödtyper, oavsett tjocklek.
2. **Självcenterande brödöppningar**
Oavsett om du rostar tjocka eller tunna skivor, kommer brödet alltid att hamna i mitten av öppningen för att säkerställa jämn rostning.
3. **Kabelförvaring**
Kabeln kan lindas på undersidan för säker och praktisk förvaring.
4. **Elektronisk rostningskontroll**
Justerbara rostningsinställningar 1–6 gör att du kan rosta brödet så att det får önskad färg varje gång. Rostningsinställningarna väljer du genom att trycka på uppåt- eller nedåtknappen.
5. **Uppvärmningsknapp**
Uppvärmningsknappen kan du trycka på efter avslutat rostningsprogram. Då värms brödet upp i 30 sekunder.
6. ***Crumpet-funktion**
Den specialutformade crumpet-funktionen avger extra värme från mittelementen för en perfekt rostning av överdelen utan att underdelen bränns vid.
7. **Uppтинingsfunktion**
Uppтинingsfunktionen säkerställer att du kan rosta bröd som kommer direkt från frysen.
8. **Snabbkontrollsfunktion**
Du kan när som helst kontrollera hur rostat brödet är genom att lyfta upp rostningsspaken. Detta kan du göra utan att avbryta rostningscykeln.
9. **Höglyfts- och rostningsspak**
Lyfter brödet över utgångsläget så att du kan ta upp det utan att riskera att bränna fingrarna. Idealisk för skivat bröd i mindre format.
10. **Borttagbar smulbricka**
Dras ut på undersidan av rosten för enkel tömning av smulor.
11. **Avbryt**
Avbrytknappen avbryter alla rostningsprogram direkt och matar ut brödet.

* En tekaka är ett runt, mjukt, osötat bröd som liknar en muffin, som främst äts i Storbritannien, men som också är populärt i länder som ingår i det brittiska samväldet.

ANVÄNDA BRÖDROSTEN

Rosta bröd

1. Lägg brödet i mitten av brödhållaren.
2. Välj önskad rostningstid genom att använda den elektroniska rostningskontrollen. Ställ in tiden genom att trycka på uppåt- och nedåtknappen till vänster om LED-displayen.
Obs! Om du rostar 1 brödskiva (i TOD-900S) eller 2 brödskivor (i TODL-1700S) rekommenderar vi att du ställer in en kortare rostningstid för att uppnå bästa resultat och undvika att rostbrödet blir för hårt rostat.
Viktigt! Rosta inte gammalt bröd, riskakor eller liknande för länge eftersom risken finns att de kan fatta eld.
3. Starta brödrosten. Tryck ner rostningsspaken för att börja rosta brödet.
4. I LCD-displayen visas hur lång tid rostningscykeln kommer att ta och återstående tid i valt rostningsprogram.
5. När valt rostningsprogram har avslutats, avger brödrosten en ljudsignal och avbryter rostningen och matar upp brödet.
6. Om du behöver ta upp brödet innan rostningsprogrammet har gått klart, tryck på avbrytknappen bredvid rostningsspaken. Avbrytknappen avbryter rostningsprogrammet direkt och matar ut brödet.
7. Snabbkontrollfunktionen gör att du enkelt kan kontrollera hur långt rostningen har kommit utan att avbryta rostningsprogrammet. Lyft på rostningsspaken för att inspektera brödet och släpp ner den när du är klar. Om brödet är färdigrostat trycker du på avbrytknappen.
8. För att avlägsna mindre brödskivor, crumpets eller bagels, använd den höglyftsspaken för att lyfta upp det aktuella brödet ovanför startpositionen. På så vis bränner du inte fingrarna när du lyfter upp ditt bröd.

BRÖDROSTFUNKTIONER

Avbrytknapp

Med avbrytknappen avbryter du valt rostningsprogram direkt varpå brödet matas ut. Genom att trycka på avbrytknappen återställer du även den elektroniska tidsinställningen till standardnivån 2.

Höglyftsspak

Vid rostning av mindre brödskivor, crumpets eller hamburgerbröd, rekommenderar vi att du använder höglyftsspaken för att inte riskera att bränna fingrarna.

Snabbkontroll

Med snabbkontrollfunktionen kan du kontrollera hur långt rostningen har kommit utan att avbryta rostningsprogrammet. Lyft på rostningsspaken för att inspektera brödet och släpp ner den när du är klar. Om brödet är färdigrostat, trycker du på avbrytknappen för att avsluta rostningsprogrammet.

Crumpet-funktion

Den specialutformade crumpet-funktionen ger perfekt rostning av crumpets. När funktionen aktiveras avges extra värme från mittelelementen så att överdelen av rostas snabbare än underdelen. Crumpetöverdelen/-överdelarna måste vara vänd(a) mot mittelelementet.

Denna funktion kan aktiveras genom att du när som helst trycker på crumpet-knappen, helst före eller i början av rostningscykeln.

Upptiningsfunktion

Upptiningsfunktionen kan användas för att rosta bröd som tas direkt ur frysen. Rostningsgraden på brödet kommer att motsvara den rostningstid som du har valt i inställningarna. För att aktivera denna funktion, tryck på upptiningsknappen när som helst, helst före eller i början av rostningscykeln.

Obs! När du använder crumpet- eller upptiningsfunktionen är det viktigt att du ställer in den elektroniska tidsinställningen till önskad nivå.

Uppvärmningsknapp

Uppvärmningsknappen kan du trycka på efter avslutat rostningsprogram. Tryck bara på knappen och tryck ner rostningsspaken för att påbörja uppvärmningscykeln. Om du trycker på uppvärmningsknappen, får uppvärmningscykeln företräde över rostningscykeln. Om rostningscykeln har gått i mer än 30 sekunder, kommer uppvärmningsknappen att avbryta rostningscykeln efter 5 sekunder.

Viloläge

Om brödrosten inte har använts på mer än 5 minuter, aktiveras viloläget. Du kan återaktivera brödrosten genom att trycka på valfri knapp.

ROSTNINGSTIPS

- Om ditt bröd fastnar i rosten, stäng av rosten, dra ut stickkontakten ur eluttaget och plocka först sedan upp brödet ur rosten.
- Säkerställ att hamburgerbröd eller bagels skärs upp i lika tjocka halvor och ryms utan problem i brödhållaren. Tvinga aldrig ner bröd i brödrosten.
- När du endast rostar 1 brödskiva i TOD-900S-brödrost, se till att brödskivan placeras i mitten av den ena av brödhållaren. Om du rostar 2 skivor med bröd i TOD-1700S, placera en skiva i mitten av varje brödhållare.
- Om du rostar 1 brödskiva (i TOD-900S) eller 2 brödskivor (i TODL-1700S) rekommenderar vi en kortare rostningstid för att uppnå bästa resultat och undvika att rostbrödet blir för hårt rostat.

WARNING! Försök aldrig lossa bröd, bagels o.s.v. som har fastnat med hjälp av en kniv eller annat metallföremål eftersom detta vid kontakt med värmeelementen kan ge dig en elektrisk stöt.

UNDERHÅLL OCH RENGÖRING

Stäng alltid av apparaten och dra ut stickkontakten ur eluttaget efter användning och före rengöring av brödrosten.

Rengöring av utsidan

Torka av utsidan med en lätt fuktad trasa och polera med en mjuk torr trasa. Använd inte metallrengöringsmedel eller slipmedel eftersom dessa kan repa ytan.

Borttagbar smulbricka

För att tömma ut smulorna, tryck på brickan så matas den ut. Töm den och sätt tillbaka den i brödrosten.

Viktigt! Rengör smulbrickan regelbundet. Låt inte smulor ansamlas på brickan, eftersom de utgör en möjlig brandrisk.

Rengöring av brödrostens insida

Rengör brödrostens insida regelbundet. För att göra detta drar du ut först ut brödrostens stickkontakt ur eluttaget, vänder upp och ner på den och skakar den varsamt för att skaka ut alla smulor.



Enligt WEEE-direktivet ska elektriskt och elektroniskt avfall samlas in och behandlas separat. Denna produkt ska INTE kastas bland hushållsavfallet utan lämnas för återvinning. Lämna produkten på anvisad samlingsplats för elektroniskt avfall.



Wilfa Sverige AB
Traktorvägen 6B 4 trp.
226 60 Lund

wilfa.se

Læs denne vejledning grundigt inden brug,
og gem den til fremtidig reference.

VIGTIGE SIKKERHEDSANVISNINGER	5
<i>Din brødristers funktioner</i>	<i>8</i>
<i>Brug af din brødrister</i>	<i>10</i>
<i>Brødristerfunktioner</i>	<i>10</i>
<i>Tips.....</i>	<i>12</i>
<i>Pleje og rengøring</i>	<i>12</i>

VIGTIGE SIKKERHEDSANVISNINGER

Når du benytter elektriske apparater, skaldu altid overholde de grundlæggende sikkerhedsforanstaltninger, herunder:

- Kontroller at netspændingen svarer til den spænding, der bruges til apparatet, før du tager det i brug.
- Varme overflader må ikke berøres – Brug håndtag eller greb.
- For at undgå at få elektrisk stød må ledningen, stikket eller selve produktet ikke nedsænkes i vand eller anden væske.
- Apparatet skal være under opsyn, når det er tændt.
- Træk stikket ud, når apparatet ikke er i brug og før rengøring.
- Lad det køle af, før du monterer eller fjerner dele.
- Du må ikke benytte et produkt med en beskadiget ledning, eller hvis det ikke fungerer korrekt, eller hvis det på nogen måde er beskadiget.
- Ledningen må ikke hænge ud over et bord eller komme i nærheden af varme overflader.
- Sluk apparatet – træk stikket ud af stikkontakten.
- Du må ikke trække i ledningen, når du tager stikket ud.
- Brødholderen skal være i positionen 'UP', før stikket sættes i eller trækkes ud af stikkontakten i væggen.

- Hvis strømledningen er beskadiget, skal den udskiftes af producenten eller en fagmand eller en lignende kvalificeret person for at undgå farlige situationer.
- Apparatet må kun benyttes til det tiltænkte formål.
- Brug af tilbehør, som ikke anbefales af producenten, kan forårsage personskade.
- Må ikke benyttes udendørs.
- Produktet er kun beregnet til privat brug.
- Vi påtager os ikke ansvaret for skader, der måtte opstå som følge af manglende overholdelse af denne brugervejledning eller anden forkert brug eller håndtering.
- Brug brødristeren uden brød den første gang. Der dannes en smule røg den første gang. Det er helt normalt.
- Brødristeren bliver meget varm, især i brødåbningerne.
- Brødet kan blive brændt. Brødristeren må derfor ikke benyttes i nærheden af eller under gardiner eller andet brandbart materiale.
- Ledningen eller andre genstande må ikke placeres over brødåbningerne, mens brødristeren er i brug.
- Brødet må ikke fjernes, mens brødristeren er i brug.
- Metalgenstande eller andre redskaber må ikke stikkes ind i brødristeren, da det kan give elektrisk stød eller medføre brand.

- Dette apparat må benyttes af børn fra 8 år og personer med begrænsede fysiske, sensoriske eller mentale evner eller mangel på erfaring og viden, hvis de har fået vejledning eller instruktion i brug af produktet på en sikker måde og forstår de risici, der er forbundet hermed. Børn må ikke lege med apparatet. Rengøring og vedligeholdelse må ikke foretages af børn uden opsyn. Apparat og ledning skal opbevares utilgængeligt for børn, der er yngre end 8 år.
- Apparatet er ikke beregnet til brug sammen med en ekstern timer eller et separat fjernbetjeningssystem.

DIN BRØDRISTERS FUNKTIONER

Dansk

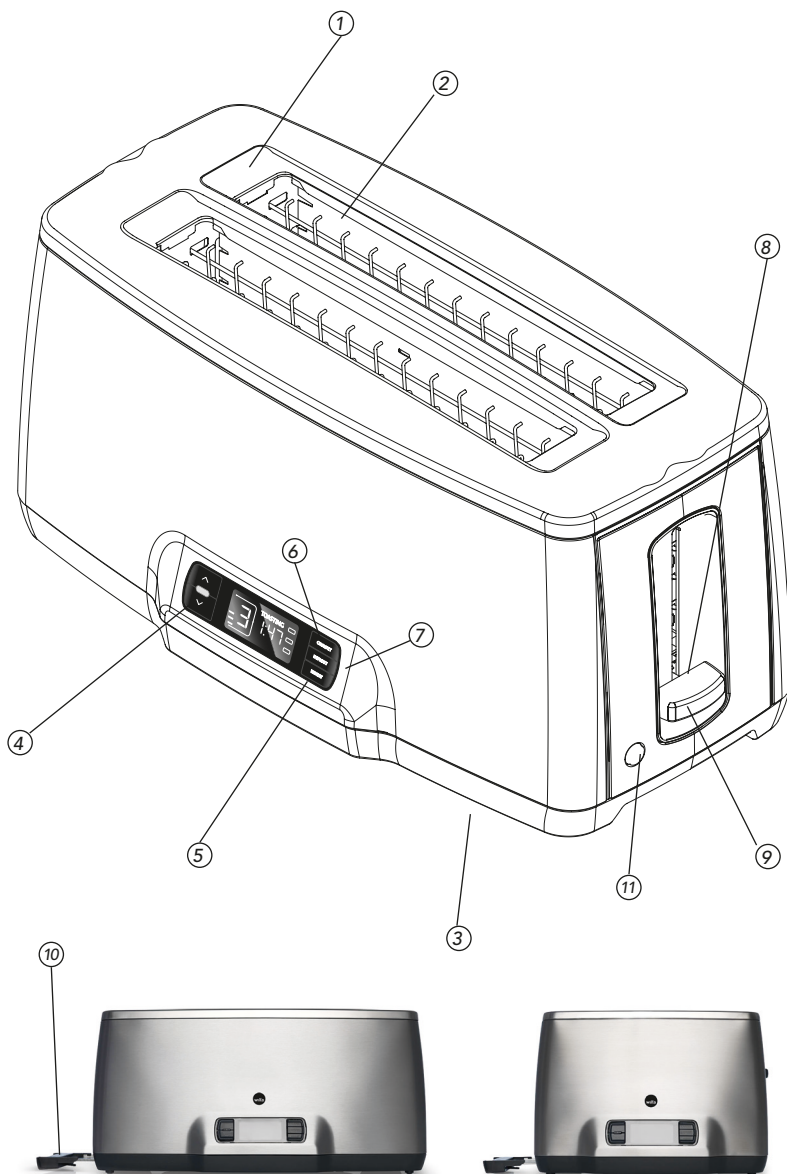

TODL-1700S

TOD-900S

1. **Ekstra brede og dybe brødåbninger**
Giver dig mulighed for at riste mange brødtyper – uanset tykkelse.
2. **Selvcentrerende brødåbninger**
Uanset om du rister tykke eller tynde skiver, vil dit brød altid blive holdt centreret i åbningen for at sikre ensartet ristning.
3. **Ledningsopbevaring**
Ledningen kan rulles sammen under brødristeren for sikker og bekvem opbevaring.
4. **Elektronisk bruningskontrol**
Variable risteindstillinger fra 1-6 giver dig mulighed for at riste brødet i den ønskede farve hver gang. Risteindstillingen kan vælges ved at trykke på op- eller ned-knappen.
5. Knap til genopvarmning
Knappen til genopvarmning kan vælges efter ristecykklussen er afsluttet. Den genopvarmer brødet i 30 sekunder.
6. ***Crumpet-indstilling**
Den specialdesignede crumpet-funktion udsender ekstra varme fra de midterste elementer, så toppen af din tebolle bliver ristet perfekt, uden at bunden bliver brændt.
7. **Optøningsfunktion**
Optøningsfunktionen gør det muligt at riste brød direkte fra fryseren.
8. **Kontrol-funktion**
Ristningen kan kontrolleres når som helst ved at løfte ristehåndtaget. Det kan gøres uden at afbryde ristecykklussen.
9. **Højt løft og ristehåndtag**
Løfter det ristede brød over startpositionen, så du kan fjerne brødet fra brødristeren uden at brænde fingrene. Ideel til teboller og muffins.
10. **Udtagelig krummebakke**
Trækkes ud i bunden af risteren for nem fjernelse af krummer.
11. **Annuler**
Annuler-knappen afbryder straks ristecykklussen og skubber brødet op.

** En crumpet er en rund, blød og usødet bolle, der minder om en muffin, som primært spises i Storbritannien, men som også er populær i Commonwealth-landene.*

BRUG AF DIN BRØDRISTER

Ristning af brød

1. Placer brødet midt i brødholderen.
2. Vælg den ønskede ristetid med den elektroniske ristekontrol. Indstil tid ved at trykke på op- og ned-knapperne i venstre side af LED-displayet.
Bemærk: Hvis du rister 1 skive (i TOD-900S) eller 2 skiver (i TODL-1700S) anbefaler vi, at du benytter en kortere ristetid for at opnå det bedste resultat og undgå overristning af brødet.
Vigtigt: Rist ikke gammelt brød, riskiks eller lignende i længere tid, da der er en risiko for, at de kan bryde i brand.
3. Start brødristeren. Tryk ristehåndtaget ned for at starte ristningen af brødet.
4. LCD-displayet viser, hvor længe ristecyklussen tager, og derefter den resterende tid i det valgte risteprogram.
5. Når de valgte risteprogrammer er afsluttet, bipper brødristeren en gang og stopper automatisk ristningen og skubber brødet op.
6. Hvis du vil fjerne brødet, inden brødristeren er færdig, skal du trykke på annuller-knappen ved siden af ristehåndtaget. Annuller-knappen afbryder straks ristningen og skubber det ristede brød op.
7. Kontrol-funktionen giver dig mulighed for hurtigt og nemt at se, hvordan det går med dit ristede brød uden at afbryde risteprogrammet. Løft ristehåndtaget for at se brødet, og slip det, når du er færdig. Hvis brødet er ristet færdigt, skal du trykke på annuller.
8. Når du skal fjerne mindre skiver brød, teboller eller lignende, skal du bruge ristehåndtaget med højt løft til at løfte brødet over startpositionen. Det modvirker, at du brænder fingrene, når du fjerner det ristede brød.

BRØDRISTERFUNKTIONER

Annuller-knap

Annuller-knappen stopper straks det valgte risteprogram, og brødet bliver skubbet op. Tryk på annuller-knappen nulstiller også den elektroniske tidsindstilling til standardniveau 2.

Ristehåndtag med højt løft

Når du rister mindre skiver brød, teboller eller muffins, anbefaler vi, at du bruger ristehåndtaget med højt løft for at modvirke, at du brænder fingrene.

Kontrol

Kontrol-funktionen giver dig mulighed for hurtigt at kontrollere, hvordan det går uden at afbryde det valgte risteprogram. Løft ristehåndtaget for at se brødet, og slip det, når du er færdig. Hvis brødet er færdigt, skal du trykke på annuller-knappen for at stoppe ristningen.

Tebolle-funktion

Den særlige tebollefunktion rister tebolle perfekt. Når den aktiveres, udsendes ekstra varme fra de midterste elementer for at riste toppen af din tebolle hurtigere end bunden. Toppen af tebolle skal vende mod det midterste element.

Denne funktion kan aktiveres ved at trykke på tebolle-knappen når som helst, dog helst før eller i begyndelsen af ristningen.

Optøningsfunktion

Optøningsfunktionen kan anvendes til at riste brød, der er hentet direkte fra fryseren. Farven på dit ristede brød vil svare til den ristetid, du har valgt i indstillinger. Du aktiverer denne funktion ved at trykke på frost-knappen når som helst, dog helst inden start af ristningen.

Bemærk: Når du bruger tebolle- eller optøningsfunktionerne, er det vigtigt at indstille den elektroniske tidsindstilling på dit ønskede niveau.

Knapp til genopvarmning

Knappen til genopvarmning kan vælges, efter ristecyklingen er afsluttet. Vælg ganske enkelt genopvarmningsknappen, og tryk ristehåndtaget ned for at starte genopvarmningscyklingen. Hvis genopvarmningsknappen vælges inden for de første 30 sekunder af ristecyklingen, vil den tilsidesætte ristecyklingen. Hvis ristecyklingen har været i gang i over 30 sekunder, vil genopvarmningsfunktionen annullere ristecyklingen efter 5 sekunder.

Dvaletilstand

Hvis brødristeren ikke bliver brugt i over 5 minutter, går den i dvale. Den kan genaktiveres ved at trykke på valgfri knapp.

TIPS

- Hvis dit brød sætter sig fast i brødristeren, skal du slukke for strømmen, tage stikket ud af stikkontakten, og tage brødet ud af brødristeren.
- Kontroller, at muffins og boller er skåret over i lige tykke halvdele, og at de glider let ned i brødholderne. Pres dem ikke ned i brødristeren.
- Hvis du kun rister et stykke i din TODL-1700S brødrister, skal brødet placeres i midten af en af brødholderne. Hvis du rister 2 stykker brød i en brødrister til 4 skiver, placeres et stykke centralt i hver brødholder.
- Hvis du rister 1 skive (i TOD-900S) eller 2 skiver (i TODL-1700S) anbefaler vi, at du reducerer ristetiden for at opnå det bedste resultat og undgå, at brødet bliver ristet for meget.

ADVARSEL: Forsøg ikke at få fastklemt brød, muffins eller teboller op med en kniv eller andre metalgenstande, da kontakt med varmeelementerne kan medføre elektrisk stød.

PLEJE OG VEDLIGEHOLDELSE

Sluk altid for strømmen, og tag stikket ud af stikkontakten efter brug og inden rengøring af din brødrister.

Rengøring af udvendige dele

Tør udvendige dele af med en let fugtet klud, og tør efter med en blød tør klud. Brug ikke metalskuresvampe eller slibemidler, da det kan give ridser på overfladen.

Udtagelig krummebakke

Når du vil fjerne krummer, trykker du på bakken, så glider den ud, og den kan tømmes og sættes tilbage i brødristeren.

Vigtigt: Rengør krummebakken regelmæssigt. Lad ikke krummer hobe sig op, da de kan udgøre en potentiel brandfare.

Rengøring af brødristerens indvendige dele

Rengør brødristerens indvendige dele regelmæssigt. Når du gør det, skal du tage stikket ud af stikkontakten, vende brødristeren på hovedet over vasken og forsigtigt ryste alle krummerne ud.



Ifølge direktivet om affald af elektrisk og elektronisk udstyr (WEEE) skal denne slags affald indsamles og behandles separat. Hvis det fremover bliver nødvendigt at kassere dette produkt, bedes du sørge for, at det IKKE kommer i dagrenovationen.

■ Produktet skal i stedet sendes til nærmeste WEEE-opsamlingssted.



Wilfa Danmark A/S
Havneholmen 29 (BDO)
1561 København V

wilfa.dk

Lue tämä käyttöohje huolellisesti ennen käyttöä ja säilytä vastaisen varalle.

<i>TURVALLISUUSOHJEET</i>	5
Leivänpaahtimen ominaisuudet	8
Leivänpaahtimen käyttö.....	10
Leivänpaahtimen toiminnot	10
Paahtamisvinkit	12
Hoito ja puhdistus	12

TURVALLISUUSOHJEET

Noudata sähkölaitteita käyttäessä aina seuraavia varotoimenpiteitä:

- Tarkista, että sähköverkkosi jännite vastaa laitteen arvokilpeen merkittyä jännitettä.
- Älä koske kuumiin pintoihin – käytä vipua.
- Älä upota johtoa, pistoketta tai laitetta veteen tai muuhun nesteeseen, sillä seurauksena voi olla sähköisku.
- Älä jätä päällä olevaa laitetta ilman valvontaa.
- Irrota laite virtalähteestä ennen puhdistamista ja silloin, kun sitä ei käytetä.
- Anna laitteen jäähtyä ennen kuin lisäät tai poistat osia.
- Älä käytä laitetta, jonka johto tai pistoke on vahingoittunut tai jossa on muunlaisia vaurioita.
- Älä anna virtajohdon roikkua pöydän tai keittiötason reunan yli tai koskettaa kuumia pintoja.
- Kytke virta pois laitteesta irrottamalla pistoke pistorasiasta.
- Älä yritä irrottaa pistoketta johdosta vetämällä.
- Vivun pitää olla yläasennossa, kun pistoke liitetään pistorasiaan tai irrotetaan siitä.
- Jos virtajohto tai laite on vahingoittunut, uuteen vaihtaminen on vaaratilanteiden välttämiseksi

annettava valmistajan, valmistajan huoltoliikkeen tai vastaavan ammattilaisen tehtäväksi.

- Älä käytä laitetta muuhun kuin sen viralliseen käyttötarkoitukseen.
- Muut kuin valmistajan suosittelemat lisävarusteet voivat aiheuttaa vahinkoja.
- Älä käytä laitetta ulkona.
- Tämä laite on tarkoitettu vain kotitalouskäyttöön.
- Emme ota vastuuta näiden ohjeiden noudattamatta jättämisen tai muun sopimattoman käytön tai väärinkäytön aiheuttamista vahingoista.
- Anna leivänpaahtimen kuumeta ensimmäisellä kerralla tyhjänä. Laite savuttaa alussa, ja tämä on normaalia.
- Leivänpaahtimen lämpötila nousee erittäin korkeaksi erityisesti paahtoaukkojen ympärillä.
- Älä käytä leivänpaahtinta verhojen tai muiden helposti syttyvien materiaalien lähellä tai alla, sillä leipä saattaa syttyä palamaan.
- Älä nosta johtoa tai mitään muutakaan paahtoaukkojen päälle laitteen ollessa käytössä.
- Älä yritä ottaa leipää pois paahtimesta paahton aikana.
- Älä työnnä leivänpaahtimeen metalliesineitä tai aterimia, sillä se voi aiheuttaa sähköiskun tai tulipalon.

- Kahdeksan vuotta täyttäneet lapset sekä fyysisesti, henkisesti, aisteiltaan tai tietämykseltään rajoittuneet tai kokemattomat henkilöt voivat käyttää laitetta, jos heitä valvotaan tai jos heitä on neuvottu käyttämään laitetta turvallisesti ja he ymmärtävät käyttämiseen liittyvät vaarat. Lapset eivät saa leikkiä laitteella. Lapset eivät saa puhdistaa tai huoltaa laitetta ilman aikuisen valvontaa. Säilytä laite ja sen johto alle 8-vuotiaiden lasten ulottumattomissa.
- Älä liitä laitetta erilliseen ajastimeen tai kauko-ohjausjärjestelmään.

LEIVÄNPAAHTIMEN OMINAISUUDET

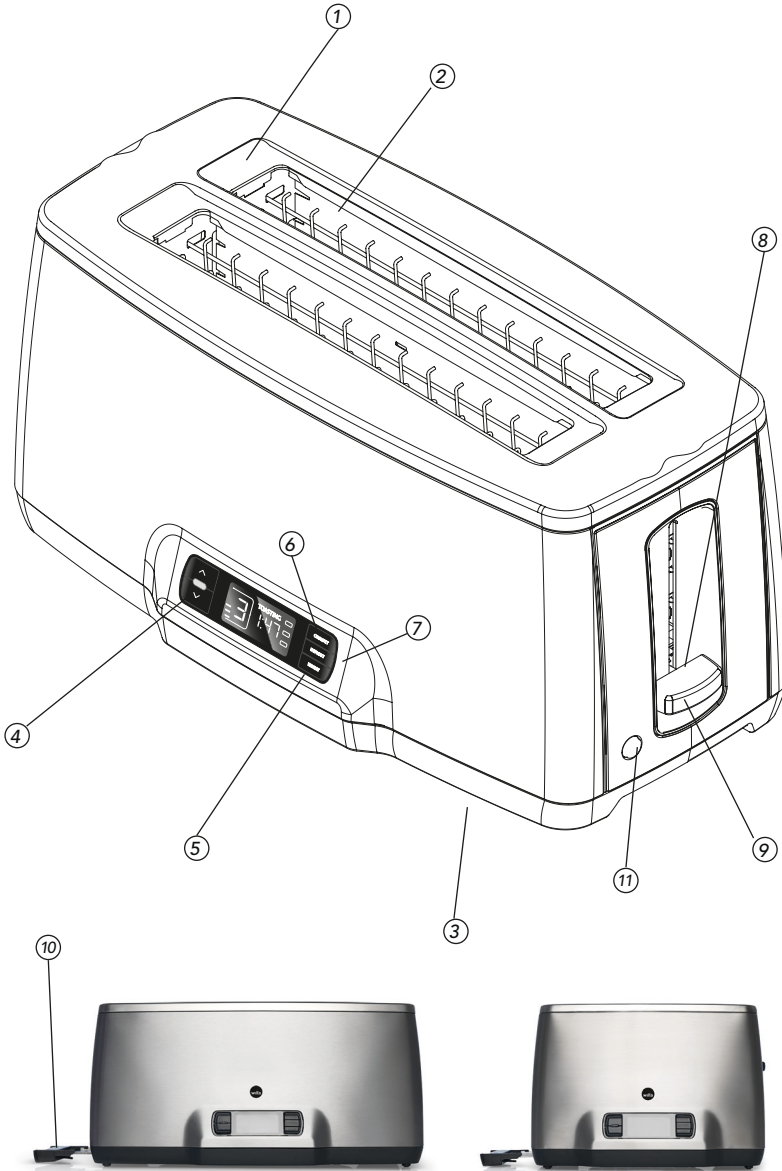

TODL-1700S

TOD-900S

1. **Leveät ja syvät paahtoaukot**
Sopivat monenlaisille leiville paksuudesta riippumatta.
2. **Viipaleet pysyvät aukon keskellä**
Viipaleet pysyvät paksuudesta riippumatta paahtoaukon keskellä ja paahtuvat tasaisesti.
3. **Johdon säilytys**
Johdon voi kiertää turvalliseen ja kätevään säilytyspaikkaan paahtimen pohjan alle.
4. **Elektroninen paahtoasteen valinta**
Valitse haluamasi asetus nuolinäppäimillä paahtoasteista 1–6.
5. **Uudelleenlämmityspainike**
30 sekuntia kestävä uudelleenlämmityksen voi valita paahtosyklin päättymisen jälkeen.
6. ***Crumpet-asetus**
Erityinen crumpet-asetus kuumentaa paahtimen keskellä olevat lämpövastukset tavallista kuumemmiksi, jolloin pannukakun pinta paahtuu täydelliseksi, mutta pohja ei pala.
7. **Sulatustoiminto**
Sulatustoiminnon ansiosta leivän voi panna paahtimeen suoraan pakastimesta.
8. **Tarkastustoiminto**
Paahtumisasteen voi tarkastaa milloin tahansa vipua nostamalla. Paahtosykli jatkuu tarkastuksen aikana normaalisti.
9. **Korotustoiminto**
Nostaa paahdetun leivän normaalia korkeammalle, jotta siihen voi tarttua sormia polttamatta. Oiva apu crumpet-pannukakkuja ja muffineja paahtaessa.
10. **Irrotettava murualusta**
Helppo vetää esiin ja tyhjentää.
11. **Peruutuspainike**
Keskeyttää paahtamisen välittömästi ja ponnauttaa leivän ylös.

** Crumpet on pyöreä ja pehmeä makeuttamaton leipä, joka muistuttaa muffinia. Niitä syödään lähinnä Yhdistyneessä Kuningaskunnassa, mutta ne ovat suosittuja myös muissa Kansainyhteisön maissa.*

LEIVÄNPAAHTIMEN KÄYTTÖ

Leivän paahtaminen

12. Aseta leipäviipale paahtoaukon keskelle.
13. Valitse haluamasi paahto aika painamalla LED-näytön vasemmalla puolella olevia ylös- ja alaspäin osoittavia nuolia.
Huomaa: Jos paahtat vain yhden viipaleen (TOD-900S-mallissa) tai kaksi viipaletta (TODL-1700S-mallissa), valitse tavallista lyhempi paahto aika, ettei leipä paahtu liian tummaksi.
Tärkeää: Älä paahtaa kuivunutta leipää, korppuja tai vastaavia pitkään, sillä ne saattavat syttyä palamaan.
14. Käynnistä paahtosykli painamalla vipu alas.
15. LCD-näyttö näyttää ensin paahtoajan pituuden ja sen jälkeen valitun paahto-ohjelman mukaisen jäljellä olevan ajan.
16. Paahtosyklin päättyessä paahtin piippaa kerran, pysäyttää paahtamisen automaattisesti ja ponnauttaa leipäviipaleen ylös.
17. Jos haluat ottaa leivän pois paahtimesta ennen paahtoajan päättymistä, paina vivun vieressä olevaa peruutuspainiketta. Paahtaminen keskeytyy välittömästi ja leipä ponnahtaa ylös.
18. Tarkastustoiminnon avulla voit paahto-ohjelmaa keskeyttämättä katsoa, kuinka tummaksi leipä on paahtunut. Nosta vipua, tarkasta paahtoaste ja vapauta vipu. Jos leipä on paahtunut tarpeeksi, paina peruutuspainiketta.
19. Kun paahtat pieniä leipäviipaleita, crumpet-pannukakkuja tai bageleita, voit nostaa ne paahtamisen jälkeen normaalitasoa korkeammalle korotustoiminnon avulla. Et siis joudu kaivamaan leipää paahtoaukosta etkä polta sormiasi.

LEIVÄNPAAHTIMEN TOIMINNOT

Peruutuspainike

Peruutuspainikkeen painaminen keskeyttää valitun paahto-ohjelman välittömästi ja ponnauttaa leivän ylös. Lisäksi se palauttaa elektronisen paahto aikavalitsimen oletustasolle 2.

Korotustoiminto

Korotustoimintoa kannattaa käyttää pieniä leipiä, crumpet-pannukakkuja ja muffineja paahtaessa, etteivät sormet pala.

Tarkastustoiminto

Tarkastustoiminnon avulla voi paahto-ohjelmaa keskeyttämättä katsoa, kuinka tummaksi leipä on paahtunut. Nosta vipua, tarkasta paahtoaste ja vapauta vipu. Jos leipä on paahtunut tarpeeksi, paina peruutuspainiketta, niin paahtaminen keskeytyy.

Crumpet-asetus

Erityinen crumpet-asetus paahtaa crumpet-pannukakut juuri oikealla tavalla. Asetuksen ollessa valittuna leivänpaahtimen keskiosan lämmitysvastukset kuumenevat tavallista enemmän ja paahtavat pannukakun pinnan pohjaa nopeammin. Muista asettaa crumpetit paahtimeen yläpuoli kohti keskustaa.

Aktivoi toiminto painamalla crumpet-painiketta missä tahansa vaiheessa, mieluiten ennen paahtamisen aloittamista tai heti paahtosyklin alussa.

Sulatustoiminto

Käytä sulatustoimintoa, jos panet leivän paahtimeen suoraan pakastimesta. Valmiiksi paahtetun leivän väri vastaa valitsemaasi paahtoaikaa. Aktivoi toiminto painamalla frozen-painiketta missä tahansa vaiheessa, mieluiten ennen paahtamisen aloittamista tai heti paahtosyklin alussa.

Huomaa: Muista valita haluamasi paahtoaste elektronisesta aikavalitsimesta myös crumpet- tai frozen-asetusta käyttäessä.

Uudelleenlämmityspainike

Uudelleenlämmityksen voi valita paahtosyklin päättymisen jälkeen. Paina reheat-painiketta ja paina vipu alas, niin uudelleenlämmityssykli käynnistyy. Jos reheat-painiketta painetaan paahtosyklin 30 ensimmäisen sekunnin aikana, paahtaminen muuttuu uudelleenlämmitykseksi. Jos paahtosyklistä on kulunut yli 30 sekuntia, reheat-painikkeen painaminen keskeyttää paahtosyklin viiden sekunnin jälkeen.

Valmiustila

Jos leivänpaahtinta ei käytetä viiteen minuuttiin, se siirtyy valmiustilaan. Paahtimen voi aktivoida uudelleen painamalla mitä tahansa painiketta.

PAAHTAMISVINKIT

- Jos leipä jää jumiin paahtimen sisälle, katkaise virta, irrota pistoke virtalähteestä ja poimi leipä pois paahtimesta.
- Leikkaa muffinit ja bagelit samankokoisiksi puolikkaiksi ja pudota paahtoaukoon. Älä työnnä niitä paahtimeen väkisin.
- Jos paahtat TODL-1700S-paahtimessa vain yhden leipäviipaleen, aseta viipale jommankumman paahtoaukon keskelle. Jos paahtat neljän viipaleen paahtimessa kaksi leipäviipaletta, aseta yksi viipale kummankin paahtoaukon keskelle.
- Jos paahtat vain yhden viipaleen (TOD-900S-mallissa) tai kaksi viipaletta (TODL-1700S-mallissa), valitse tavallista lyhyempi paahto aika, ettei leipä paahtu liian tummaksi.

VAROITUS: Älä yritä poimia paahtimeen juuttunutta leipää, muffinia, bagelia tai crumpetia veitsellä tai muulla metalliesineellä, sillä lämmitysvastukseen osuminen voi aiheuttaa sähköiskun.

HOITO JA PUHDISTUS

Sammuta virta ja irrota pistoke virtalähteestä aina käytön jälkeen ja ennen laitteen puhdistamista.

Ulkopintojen puhdistaminen

Pyyhi pinnat kostealla liinalla ja kiillota kuivalla pehmeällä liinalla. Älä käytä metallisia tai hankaavia välineitä, sillä ne voivat naarmuttaa pintaa.

Irrotettava murualusta

Paina murualustaa ja liu'uta se ulos, kaada murut pois ja työnnä alusta takaisin paikalleen.

Tärkeää: Tyhjennä murualusta säännöllisesti. Älä anna murujen kerääntyä alustalle, sillä ne saattavat syttyä palamaan.

Puhdistaminen sisäpuolelta

Puhdista leivänpaahtimen sisäpuoli säännöllisesti. Irrota pistoke virtalähteestä, käännä paahtin ylösalaisin ja ravistele sen sisälle kertyneet murut kevyesti pois.



Tämä merkki osoittaa, että laitetta ei saa hävittää EU:n alueella talousjätteen mukana. Laitte tulee kierrättää kestävän kehityksen periaatteiden mukaisesti, jotta ympäristölle ja kanssaihmisten terveydelle ei aiheudu haittaa. Kierrätä käytetty laite viemällä se keräyspisteeseen tai palauttamalla se tuotteen jälleenmyyjälle. Tällöin se käsitellään ympäristön kannalta turvallisesti.

Oy Wilfa Suomi Ab myöntää 2 vuoden takuun maahantuomilleen Wilfa-tuotteille. Tämä takuu kattaa tuotteessa ostohetkellä olevat puutteet sekä materiaali- ja valmistevirheet, jotka ilmenevät 2 vuoden kuluessa laskettuna ostopäivästä. Muilta osin noudatamme yleisiä takuehtoja TE-2002. Tämä takuu ei vaikuta kansallisen lainsäädännön mukaisiin kuluttajan oikeuksiin.



Oy Wilfa Suomi Ab
Melkonkatu 28 E 19
00210 Helsinki

wilfa.fi

Read this manual thoroughly before using and save it for future reference.

IMPORTANT SAFETY INSTRUCTIONS.....5
Features of your toaster8
Using your toaster10
Toaster Functions.....10
Toasting Tips12
Care and Cleaning12

IMPORTANT SAFETY INSTRUCTIONS

When using electrical appliance. Basic safety precautions should always be followed including the following:

- Check that the mains voltage corresponds with the rating of the appliance before operating.
- Do not touch hot surfaces - Use handles or knobs.
- To protect against electric shock, do not immerse cords, plugs or appliances in water or any other liquid.
- Do not leave any appliance unattended while it is operating.
- Unplug from outlet when not in use or before cleaning.
- Allow to cool before putting on or taking off any parts.
- Do not operate the appliance with a damaged cord or plug, or after the appliance has been damaged in any manner.
- Do not let the cord hang over the edge of a table or counter or let it come into contact with any hot surfaces.
- To disconnect - remove the plug from the outlet.
- Do not pull plug out by the cord.
- Bread carriage lever must be in the 'UP' position before attaching or disconnecting the plug from wall outlet.

- If the supply cord or appliance is damaged, it must be replaced by the manufacturer or its service agent or a similarly qualified person in order to avoid a hazard.
- Do not use this product for anything other than intended use.
- The use of accessory attachments not recommended by the appliance manufacturer may cause injuries.
- Do not use outdoors.
- This product is intended for household use only.
- No liability can be accepted for any damage caused by noncompliance with these instructions or any other improper use or mishandling.
- Use the toaster without bread for the first time. There will be some smoke at first, this is normal.
- The toaster reaches very high temperatures, particularly in the area of the openings for the bread.
- Bread may burn. Therefore this toaster must not be used near or below curtains and other combustible materials.
- Do not place the cable or any other object over the bread openings whilst the toaster is in operation.
- Do not attempt to dislodge food while the toaster is in operation.
- Do not insert metal objects or other utensils into the toaster, as this will cause an electric shock or cause a fire.

- This appliance can be used by children aged from 8 years and above and persons with reduced physical, sensory or mental capabilities or lack of experience and knowledge if they have been given supervision or instruction concerning use of the appliance in a safe way and understand the hazards involved. Children shall not play with the appliance. Cleaning and user maintenance shall not be made by children without supervision. Keep the appliance and its cord out of reach of children less than 8 years.
- The appliance is not intended to be operated by means of an external timer or separate remote-control system.

FEATURES OF YOUR TOASTER

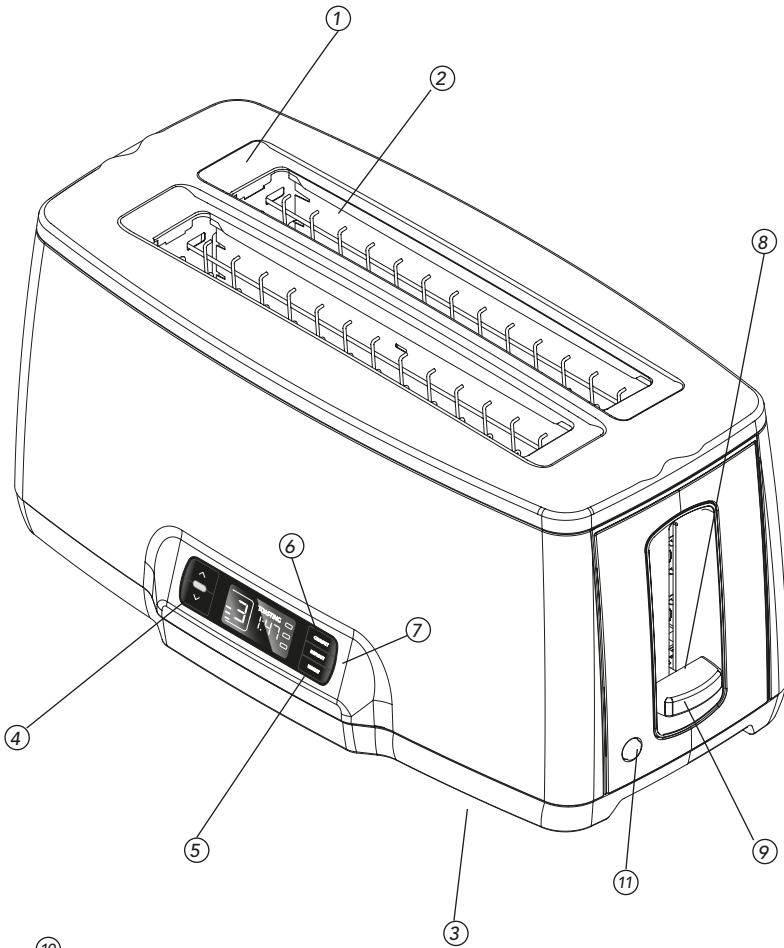

English



TODL-1700S



TOD-900S

1. **Extra wide and deep bread slots**
Enables you to toast a large variety of breads - regardless of thickness.
2. **Self-centring bread slots**
Whether you are toasting thick or thin slices, your bread will always be held in the centre of the slot to ensure even toasting.
3. **Cable storage**
The cord can be wrapped underneath for safe and convenient storage.
4. **Electronic browning control**
Variable toast settings from 1 - 6 allow you to toast your bread to the desired colour every time. The toast setting can be selected by pressing the up or down button.
5. **Reheat button**
The Reheat button can be selected after the toasting cycle has finished. It reheats the toast for 30 seconds.
6. **Crumpet setting**
The specially designed crumpet feature emits extra heat from the centre elements, to cook the top of your crumpet perfectly without burning the bottom.
7. **Frozen setting**
The frozen setting ensures bread can be toasted straight from the freezer.
8. **Quick Check feature**
The progress of the toast can be checked at any time by lifting up the toast lever. This can be done without interrupting the toasting cycle.
9. **High-lift and toasting lever**
Raises the toast above the starting position so you can remove the toast from the toaster without burning your fingers. Ideal for crumpets and muffins.
10. **Removable crumb tray**
Pulls out from underneath your toaster for easy removal of crumbs.
11. **Cancel**
The Cancel button immediately interrupts any toasting cycle and pops the toast up.

USING YOUR TOASTER

Toasting Bread

1. Place the bread in the center of the bread holder.
2. Select the desired toasting time by using the electronic toasting control. Set the time by pressing the up and down buttons on the left hand side of the LED display.
Note: If toasting 1 slice (in the TOD-900S) or 2 slices (in the TODL-1700S) it is recommended that you use a lower toasting time setting to achieve best result and to prevent overcooking of the toasted bread.
Important: Do not toast stale bread, rice crackers or similar for a long time as there is a chance that they may catch fire.
3. Start the toaster. Push the toasting lever down to start toasting the bread.
4. The LCD display will show how long the toasting cycle will take and then the remaining time of the selected toasting program.
5. When the selected toasting program has finished, the toaster will beep once and automatically stop toasting and pop the toast up.
6. If you need to remove the bread before the toaster has finished, press the cancel button on located next to the toasting lever. The cancel button will immediately interrupt the toasting cycle and eject the toasted bread.
7. The Quick Check feature enables you to easily inspect the progress of your toasted bread without interrupting the toasting program. Lift the toasting lever to view the bread and then release it when you have finished. If the toasted bread is ready press the cancel button.
8. To remove smaller slices of bread, crumpets or bagels, use the high-lift lever to lift the toast above the starting position. This will prevent you from burning your fingers as you remove the toasted bread.

TOASTER FUNCTIONS

Cancel button

The cancel button immediately stops the selected toasting program and the bread will be ejected. Pressing the cancel button also resets the electronic time setting back to default level 2.

High-lift lever

When toasting small pieces of bread, crumpets or muffins we recommend using the High-lift lever to prevent you from burning your fingers

Quick check

The Quick check feature enables you to check on the progress of your toast without interrupting the selected toasting program. Lift the toasting lever to view the toast and then release it when you have finished. If the toast is ready press the cancel button to stop toasting the bread.

Crumpet Feature

The specialized crumpet setting cooks crumpets to perfection. When activated, additional heat is emitted from the center elements to cook the top of your crumpet faster than the bottom. The top of the crumpet(s) must be facing towards the center element. See figure 1.

This feature can be activated by pressing the crumpet button on at any time, preferably before or at the start the toasting cycle.

Defrost Feature

The defrost feature can be used to toast bread that are taken straight from the freezer. The color of your toasted bread will correspond to the toasting time you have chosen in the settings. To activate this feature press the frozen button at any time preferable before or at the start of the toasting cycle.

Note: When using the crumpet and frozen functions it is important to set the electronic time setting to your desired level.

Reheat button

The Reheat button can be selected after the toasting cycle has finished. Simply select the reheat button and press the toasting lever down to start the reheat cycle. If the reheat button is selected in the first 30 seconds of the toasting cycle it will override the toasting cycle. If the toasting cycle has been running for over 30 seconds the reheat button will cancel the toasting cycle after 5 seconds.

Standby Mode

If the toaster isn't used for over 5 mins it will go into standby mode. It can be reactivated by pressing any button.

TOASTING TIPS

- If your bread jams in the toaster, switch power off, remove the plug from the power outlet and pick the bread out of the toaster.
- Ensure muffins or bagels are cut into even halves and fit freely into the bread holder. Do not force them into the toaster.
- When toasting only one piece in your TODL-1700S slice toaster make sure the bread is positioned in the middle of one of the bread holders. If toasting 2 pieces of bread in the 4 slice toaster, position one piece in the center of each bread holder.
- If toasting 1 slice (in the TOD-900S) or 2 slices (in the TODL-1700S) it is recommended that you decrease the time setting to achieve best result and prevent bread from over cooking.

WARNING: Never attempt to extract jammed toast, muffins, bagels or crumpets with a knife or any other metal object, as contact with the heating element may cause an electric shock.

CARE AND CLEANING

Always turn the power OFF and remove the plug from the power outlet after use and before cleaning your toaster.

To clean the exterior

Wipe exterior with a slightly dampened cloth and polish with a soft dry cloth. Do not use metal scourers or abrasives as this may scratch the exterior surface.

Removable Crumb Tray

To remove the crumbs, press the tray and it will slide out, empty and replace it in the toaster.

Important: Clean the crumb tray regularly. Do not allow crumbs to accumulate, as they may cause a potential fire hazard.

To clean the toaster interior

Clean inside the toaster regularly. To do this, unplug the appliance, turn it upside down over the sink and gently shake all the crumbs out.



Under the Waste Electrical and Electronic Equipment Directive (WEEE), such waste must be collected separately and processed. If in future you need to discard this product, please do not throw it out with your normal rubbish. Please send this product to a collection point where one is available.



AS WILFA
Industriveien 25
1481 Hagan
Norway

wilfa.com



in homes since 1948

AS WILFA
Industriveien 25
1481 Hagan
Norway

wilfa.com